

Työpaja 2: Hankinnan kilpailuttaminen 26.1.2023

Jesse Hakkarainen



Julkisten hankintojen periaatteet ja prosessi tiivistetysti

Tarjouspyynnön sisältö

- Soveltuvuusvaatimusten laatiminen
- Hankinnan kohteen määrittely ja vähimmäisvaatimusten asettaminen
- Reittisuunnittelun mallit ja vaihtoehdot
- Vertailukriteerien laatiminen kuljetus- ja liikkumispalveluiden kilpailutuksiin

Harjoitustehtävä: Aseta soveltuvuusvaatimukset, vähimmäisvaatimukset sekä vertailukriteerit hankinnallesi.

Julkisten hankintojen periaatteet ja prosessi tiivistetysti



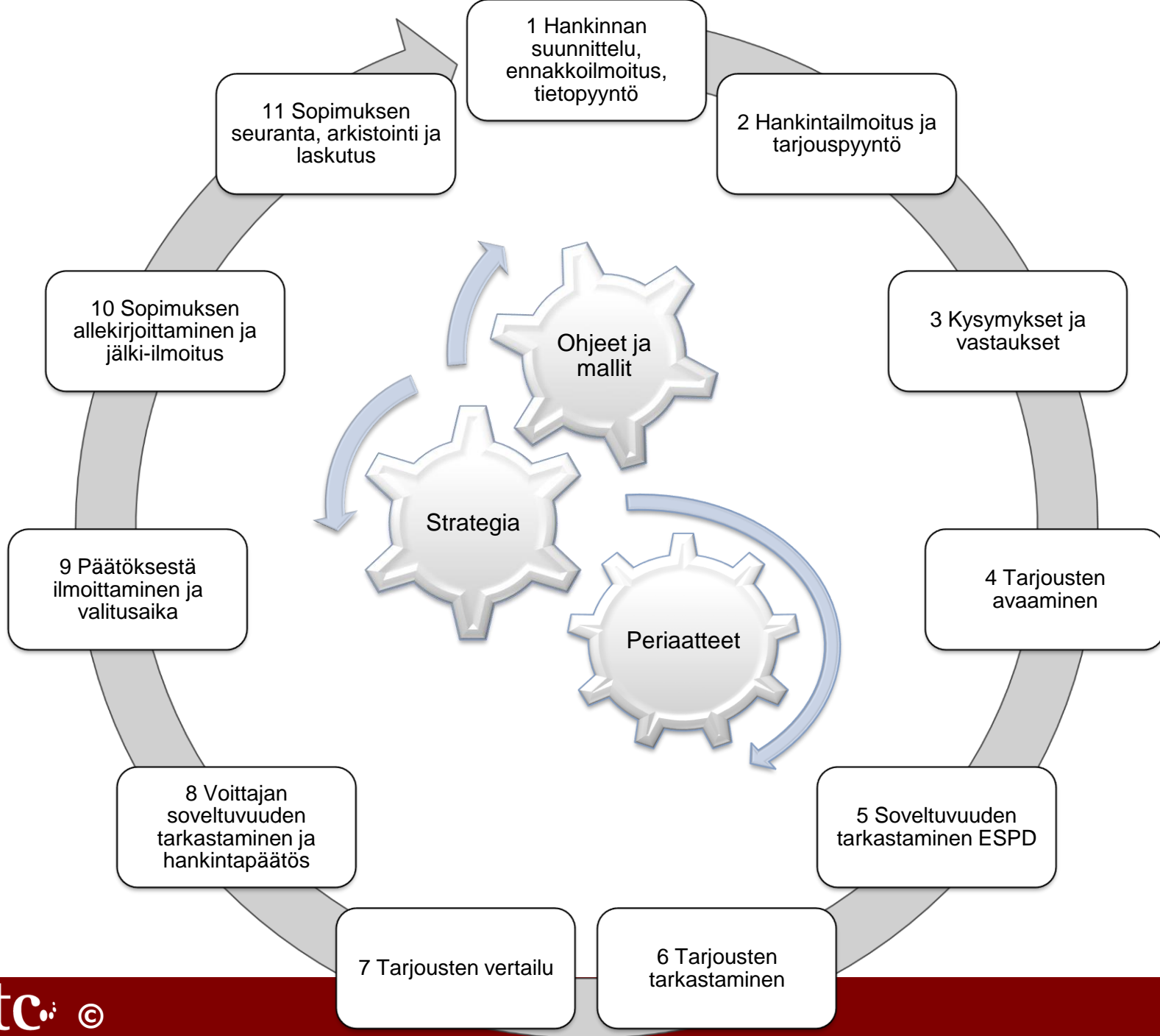

Periaatteet ja tavoitteet

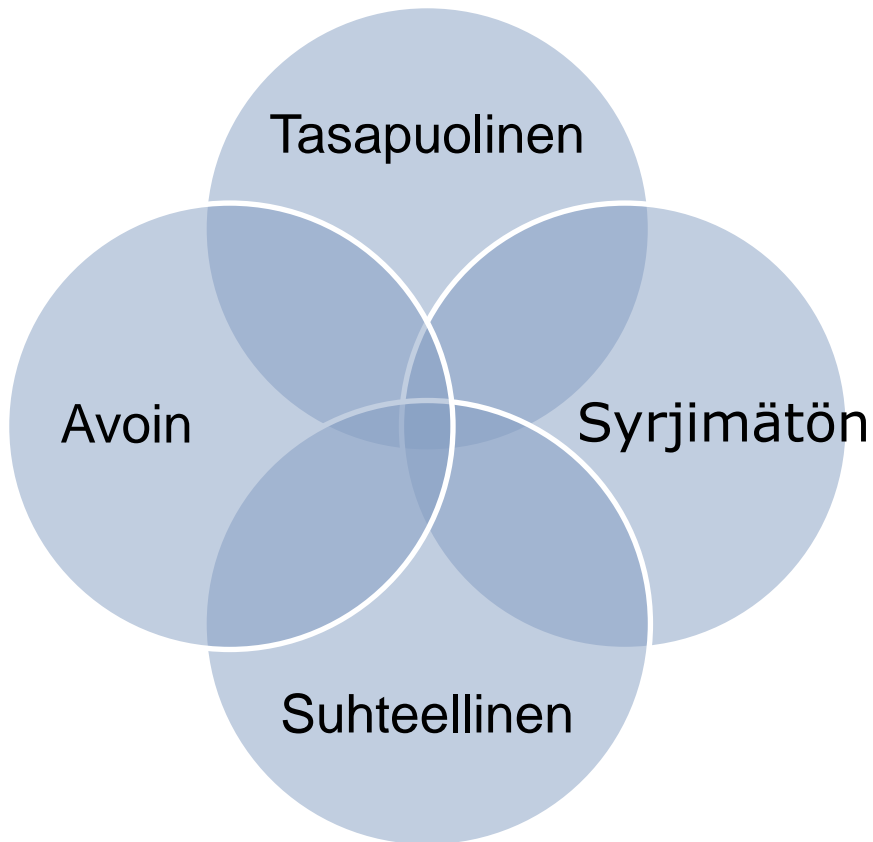

- Kilpailullinen
- Tehokas
- Yhteiskuntavastuun huomioiva
- Innovatiivinen
- Laadukas
- Pk-yritykset huomioiva
- Pienhankintojen avoimuus

EU-hankinnoissa

- Avoin menettely
- Rajoitettu menettely
- Neuvottelumenettely
- Kilpailullinen neuvottelumenettely
- Innovaatio-kumppanuus

- Puitejärjestely
- Sähköinen huutokauppa
- Dynaaminen hankintajärjestelmä
- Sähköinen luettelo

Kansalliset menettelyt

- Menettelyn on oltava 3.1 §:n periaatteiden mukainen eli kohdeltava hankintamenettelyn osallistujia ja muita toimittajia **tasapuolisesti** ja **syrjimättömästi** sekä toimittava **avoimesti** ja **suhteellisuuden** vaatimukset huomioon ottaen
- Hankintayksikön pitää kuvata menettely
- Hankinnasta pitää ilmoittaa
- Sähköisyys on vapaaehtoista, samoin ESPD
- Soveltuvuusvaatimukset ja vertailuperusteet – periaatteiden mukaisesti

2 Tarjouspyynnön sisältö

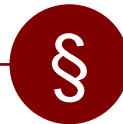

- Soveltuvuusvaatimusten laatiminen
- Hankinnan kohteen määrittely ja vähimmäisvaatimusten asettaminen
- Reittisuunnittelun mallit ja vaihtoehdot
- Vertailukriteerien laatiminen kuljetus- ja liikkumispalveluiden kilpailutuksiin

“Tarjouspyynnön sisällysluettelo”

- 1) hankinnan kohteen määrittely tai hankekuvaus sekä hankinnan kohteeseen liittyvät muut laatuvaatimukset;
- 2) viittaus julkaistuun hankintailmoitukseen;
- 3) määräaika tarjousten tekemiselle;
- 4) osoite, johon tarjoukset on toimitettava;
- 5) kieli tai kielet, joilla tarjoukset on laadittava;
- 6) tarjousasiakirjojen esittämistä ja muotoa koskevat muut vaatimukset;
- 7) kilpailullisessa neuvottelumenettelyssä neuvottelujen alkamispäivä sekä neuvotteluissa käytettävä kieli tai kielet;

”Tarjouspyynnön sisällysluettelo”

- 8) ehdokkaiden tai tarjoajien taloudellista ja rahoituksellista tilannetta, teknistä soveltuvuutta ja ammatillista pätevyyttä koskevat ja muut vaatimukset sekä pyyntö täydentää yhteinen eurooppalainen hankinta-asiakirja ja luettelo asiakirjoista, joita ehdokkaan tai tarjoajan sekä tarjouskilpailun voittaneen tarjoajan on soveltuvuuden arviointia varten toimitettava;
- 9) kokonaistaloudellisen edullisuuden perusteet ja niiden suhteellinen painotus, kohtuullinen vaihteluväli tai poikkeuksellisissa tapauksissa vertailuperusteiden tärkeysjärjestys;
- 10) tarjousten voimassaoloaika;
- 11) keskeiset sopimusehdot;
- 12) muut tiedot, joilla on olennaista merkitystä hankintamenettelyssä ja tarjousten tekemisessä.

Kysymykset ja vastaukset tarjousaikana

- Tarjoajille mahdollisuus esittää kysymyksiä tarjouspyynnöstä
 - Esim. tiettyyn sähköpostiosoitteeseen tiettyyn määräaikaan mennessä tai suoraan kilpailutusjärjestelmän sisälle
- Kysymykset kootaan yhteen, vastataan kaikkiin
 - Kysymys-vastaus lista toimitetaan kaikille samansisältöisenä tai
 - julkaistaan hankintayksikön internetsivuilla (tasapuolisuus)
- Hankintajärjestelmä mahdollistaa myös välittömät vastaukset per kysymys
- Viime hetkellä ei saa tehdä olennaisia muutoksia (n. viikko)
- Vastauksilla ei voi muuttaa hankintailmoituksen sisältöä tai pakollisia vähimmäisvaatimuksia

Jos tarjouspyyntöä on tarvetta muuttaa/ täsmentää

- Tavoittaako täsmennys kaikki tarjoajat?
 - avoin menettely, kun tarjouspyyntö julkaistu HILMAssa hankintailmoituksen yhteydessä?
 - täsmennyksestä voi ilmoittaa julkaisemalla uuden hankintailmoituksen (korjausilmoitus) HILMAssa (ei kuitenkaan takaa, että kaikki saavat täsmennyksen tietoonsa)
 - Tarjousajan mahdollinen pidentäminen?
 - Täsmentäminen tehtävä kirjallisesti ja toimitettava kaikille samaan aikaan (ei siis puhelimitse tehtyjä täsmennyksiä)
- Täsmennysten vaikutus hankintamenettelyyn?
 - Jos täsmennysten johdosta hankinnan kohde muuttuu olennaisesti toiseksi (= vähimmäisvaatimuksia muutetaan), tulee keskeyttää menettely ja käynnistää se uudelleen, ks. [KHO:2022:1](#)
 - "Testikysymys": Olisiko kisaan osallistunut muita tarjoajia jos ehdot olisivat olleet toisenlaiset ?

Kaksivaiheisuuden periaate julkisissa hankinnoissa: 1 yritys/ 2 kohde

- Hankintayksikkö voi asettaa yritykselle vaatimuksia ja sulkea kilpailusta ulos yrityksen, jolla ei ole riittävää liikevaihtoa ja kapasiteettia.
- Jos yrityksen tarjous pääsee vertailuun, vertailussa tulee arvioida ainoastaan sellaisia asioita, joilla on yhteys hankinnan kohteeseen.
- Periaatteen tarkoitus on, että myös pienet ja/tai innovatiiviset yritykset voivat menestyä julkisten hankintojen tarjouskilpailussa.

Kaksivaiheisuus oikeustapauksia

MAO:378/18

10.7.2018 – rakennusurakat – arvo noin 770 000 euroa

Hankintayksikkö oli järjestänyt kilpailutuksen rakennusurakasta ja solminut hankintasopimuksen valitun tarjoajan kanssa.

Valittajan mielestä tarjouspyynnön vertailuperusteista ei ilmennyt selvästi, mitä tekijöitä hankintayksikkö arvostaa tarjousten vertailussa.

Esimerkkinä tällaisesta vertailuperusteesta valittaja mainitsi ”toimitusvarmuuden”, jonka osalta huomioitavia seikkoja ei ollut määritelty tarjouspyynnössä.

Vasta hankintapäätöksen liitteestä kävi ilmi, että toimitusvarmuuden *pisteytyksessä* oli otettu huomioon mm. *referenssejä, työntekijöiden ilmoittamista sekä tilaajavastuulain selvityksiä*. Samoja seikkoja oli asetettu myös tarjoajien soveltuvuusvaatimuksiksi.

Kaksivaiheisuus oikeustapauksia

MAO:378/18

10.7.2018 – rakennusurakat – arvo noin 770 000 euroa

MAO totesi, että vertailuperuste ”toimitusvarmuus” ei ollut yksiselitteinen ilmaisu siten, että tarjouspyynnön perusteella tarjoajat olisivat voineet tietää, millä seikoilla oli ollut merkitystä toimitusvarmuuden arvioinnissa.

Lisäksi MAO totesi, että *toimitusvarmuuden arvioinnissa oli käytetty tarjoajien soveltuvuuteen liittyviä seikkoja*, joita ei lähtökohtaisesti tule käyttää tarjousten vertailuperusteina.

Hankintayksikön menettely oli siten virheellistä, koska hankintayksikkö ei ollut tehnyt tarjouspyynnössä riittävää eroa soveltuvuuden arvioinnin ja tarjousten vertailun välille.

Soveltuvuusvaatimusten laatiminen

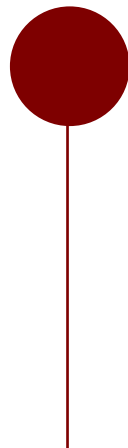

Yleisohjeita vaatimusten asettamisesta

- Vaatimukset asetettava ennalta – niitä ei saa muuttaa jälkeenkään
- Kutsutaan mm. poissulku-/soveltuvuus-/kelpoisuus-/vähimmäis- tai minimivaatimus -nimillä
- *Liittyvät siihen pystyykö yritys tai yritysryhmä, huomioiden alihankkijat, kokonsa, taloutensa ja toimintansa puolesta suoriutumaan julkisen hankinnan toteuttamisesta ja onko yritys sopiva toimimaan julkisen sektorin kumppanina*
- Oltava perusteltavissa hankinnan kohteen kannalta, laajuus, luonne, käyttötarkoitus =huomioitava suhteellisuusperiaate
- Kannattaa ilmoittaa asiakirjoissa *selvästi* milloin vaatimuksen pitää täytyä (kyllä/ei)
 - ✓ "Liikevaihdon on oltava vähintään 100 000 euroa"
 - ❖ "Toivomme, että liikevaihtoa olisi noin 100 000 euroa"

Pakolliset,
Harkinnanvaraiset,
Rekisterit ja talous,
Tekninen suorituskyky

Vaatimusten reunaehdoja

1 Pakolliset poissulkuperusteet

- mm. talousrikokset /80§

2 Harkinnanvaraiset poissulkuperusteet

- mm. konkurssi, verovelka, velkasaneeraus /81§

3 Rekisteritiedot, talous- ja rahoitusilanne

- mm. kaupparekisteri- ja tilinpäätöstiedot /83, 84 ja 85 §
ja liite D

Määrittele
Muuten ei
voi vaatia

4 Tekninen suorituskyky ja ammattitaito

- mm. koulutus, toimitukset, laadunvarmistus / 83, 86§ ja
liite D

Poissulku-
perusteet

Soveltuvuus-
perusteet

Rajoitettu ja neuvottelumenettelyt:
Soveltuvien ehdokkaiden arviointiperusteet

Pakolliset poissulkemisperusteet

- Hankintayksikön **on suljettava** pois eräisiin rikoksiin syyllistyneet tarjoajat ja/tai alihankkijat (tarkat rikosnimikkeet 80 §:ssä)
- Yritys tai sen johtohenkilö tai edustus-, päätös- tai valvontavaltaa käyttävä henkilö on rikosrekisterin perusteella saanut lainvoimaisen tuomion esim. seuraavista:
 - Osallistuminen järjestäytyneen rikollisjärjestön toimintaan
 - Lahjuksen antaminen tai lahjominen elinkeinotoiminnassa
 - Veropetos tai avustuspetos
 - Rahanpesu
 - Kiskonnantapainen työsyryntä
 - **Voittaneen tarjoajan johtohenkilöiltä** (relevantti henkilöpiiri) selvitettävä tarkemmin syyllistyminen pykälässä mainittuihin rikoksiin
 - Aikaraja 5v

Harkinnanvaraiset poissulkemisperusteet

- Ympäristö-, sosiaali- ja työlainsäädännön laiminlyöntilanteet
- Konkurssi, saneeraus
- Verojen tai sotujen maksun laiminlyönnit
 - Huom: jos maksuohjelma → ei oikeutta poissulkuun
- Vakava virhe ammattitoiminnassa
 - luottamukseen vaikuttava mikä tahansa virhe
- Kilpailun vääristäminen
 - esim. kartelli ym. kilpailulain rikkomukset
- Aikaraja 3v
- Eturistiriita
 - ellei voi poistaa muilla keinoin
- Osallistuminen suunnitteluun/valmisteluun joka johtaa kilpailun vääristymiseen eikä vääristymää voi poistaa muilla keinoin
- Epäonnistuminen aiemmissa sopimuksissa
 - johtanut irtisanomiseen, vahingonkorvauksiin tai muihin sanktioihin
- Virheellisen/väärän tiedon antaminen
- Epäasiallinen vaikuttaminen

Rekisteritiedot, taloudellinen ja rahoituksellinen tilanne

- Hankintayksikkö **voi pyytää esimerkiksi seuraavia** selvityksiä:
 - Ammatti- tai elinkeinorekisteriote
 - Pankin tai luottolaitoksen lausunto taikka selvitys ammatinharjoittajan vastuuvakuutuksesta
 - todistus yrityksen kokonaisliikevaihdosta ja tarvittaessa liikevaihdosta hankintasopimuksen kohteena olevalla toimialalla enintään kolmelta viimeiseltä kuluneelta tilikaudelta
 - Liikevaihtovaatimus max. 2 x hankinnan ennakoitu arvo

Tekninen suorituskyky ja ammattillinen pätevyys

- Hankintayksikkö **voi pyytää seuraavia** selvityksiä (laissa **tyhjentävä** luettelo):
 - palvelujen tarjoajan tai urakoitsijan taikka yrityksen johtohenkilöiden koulutus ja ammatillinen pätevyys, edellyttäen että niitä ei arvioida tarjousten vertailuperusteena.
 - Referenssit enintään viimeisen viiden vuoden aikana toteutetuista rakennusurakoista
 - Referenssit viimeisen kolmen vuoden aikana toteutetuista tavarantoimituksista ja palveluista
 - Selvitys palveluntarjoajan tai urakoitsijan keskimääräisestä vuotuisesta työvoimasta ja johtohenkilöiden lukumäärästä kolmelta viimeiseltä vuodelta
 - Selvitys työvälineistä, kalustosta ja teknisistä laitteista
 - ...

Hankinnan kohteen määrittely ja vähimmäisvaatimusten asettaminen

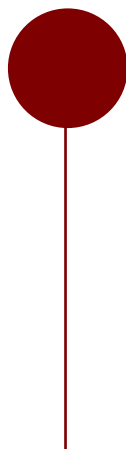

Miksi nykytila pitää kuvata?

- Taustatiedot ovat tärkeitä varsinkin uusille tarjoajille – jos kyseessä vanha sopimus, nykyinen toimittaja tuntee nykytilan, muut eivät (tasapuolinen, syrjimätön)
- Nykytilakuvaus helpottaa tarjouksen tekemistä, kun on selvää, mistä lähdetään liikkeelle
- Nykytilasta pyritään tavoitetilaan, joka on -hankinnan kohde

Hankinnan kohde: kohteen määrittely

- Hankinnan kohteen voi kuvata haluamallaan tavalla: speksi, palvelukuvaus, urakkaohjelma jne.
- Tarjoajille yhtäläiset mahdollisuudet osallistua tarjouskilpailuun, **ei saa käyttää syrjiviä vaatimuksia**
- Ei saa mainita tiettyä valmistajaa tai tiettyä alkuperää olevaa tavaraa
- Viittaukset valmistajaan poikkeuksellisesti sallittu vain, jos kohdetta ei ole mahdollista riittävän täsmällisesti ja selvästi kuvata muutoin + ilmaisu "**tai vastaava**"
- Vaatimus ei välttämättä ole syrjivä sillä perusteella, että alalla on vain yksi tai muutama tarjoaja
 - HY:n ei ole pakko sopeuttaa ehtoja olemassa olevaan tarjontaan, jos hankkeessa **perustellusti** pyritään HY:n tarpeita palvelemaan lopputulokseen

Vaatimusten asettaminen – mikä on sallittua ja mikä ei?

A) Varasto

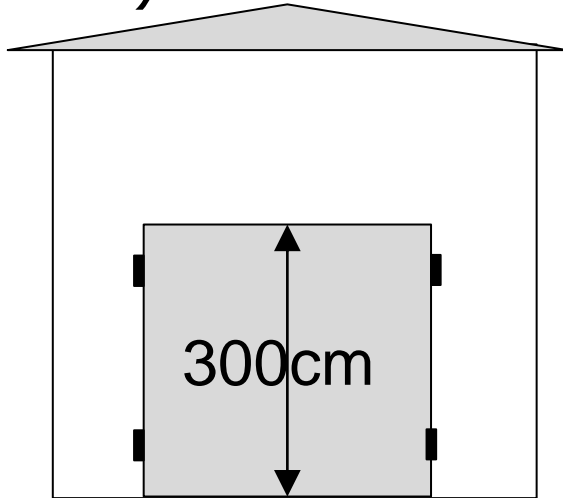

B) Luola

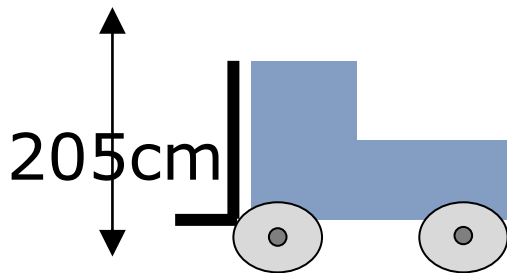
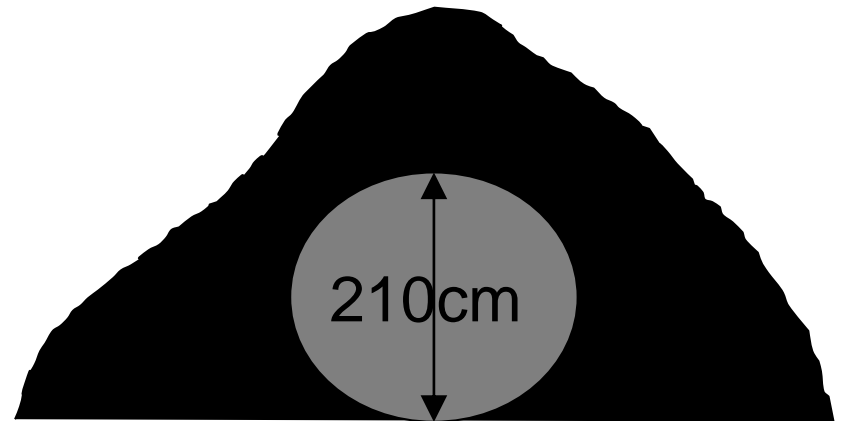

Vaatus: Trukki, maksimikorkeus 205 cm

Onko ok vaatia kohdassa A) ja/tai B)?

Oletetaan, että markkinoilla trukit ovat yleensä korkeampia.

Esimerkkejä vähimmäisvaatimuksista 1/4

- Ajoneuvossa tulee olla alkolukko alkolukkolain (1110/2010) mukaisesti.
- Kuljettajan on käytettävä turvavyötä ja huolehdittava, että myös kyydissä olevat oppilaat käyttävät turvavyötä.
- Matka on tehtävä suorinta reittiä.
- Taksamittari laitetaan päälle auton ollessa tilatussa osoitteessa tilattuna aikana.
- Asiakkaalle tulee antaa matkan päätteeksi kuitti maksetusta omavastuusta.

Esimerkkejä vähimmäisvaatimuksista 2/4

- Palveluntuottajan tulee antaa ohjeistus (astioihin) pakkaamisesta, purkkien sulkemisesta ym. Myös varoitusmerkit, jos tarpeen.
- Lämmin ateria tulee toimittaa asiakkaalle kahden tunnin sisällä siitä, kun se on jaettu astioihin. Toimittajan tulee varmistaa, että ruoka säilyy lämpimänä (yli 60 asteisena) asiakkaan kotiin asti.
- Kylmien aterioiden osalta Toimittajan tulee varmistaa kylmäketjun katkeamattomuus. Kylmien aterioiden lämpötila ei missään vaiheessa kuljetuksen aikana saa ylittää 6 astetta.

Esimerkkejä vähimmäisvaatimuksista 3/4

- Henkilöautojen ja/tai kevyiden hyötyajoneuvojen on täytettävä vähintään [EURO-5 tai EURO-6] päästöluokan normit.
- Henkilöautojen ja/tai kevyiden hyötyajoneuvojen CO₂-päästö saa olla enintään 50 g/km (WLTP) ja RDE-mittauksen mukainen pakokaasupäästö enintään 80 % sallitusta.

Esimerkkejä vähimmäisvaatimuksista 4/4

- Linja-autojen on täytettävä vähintään [EURO-5 tai EURO-6] päästöluokan normit.
- Linja-autojen tulee käyttää energian lähteenä jotakin seuraavista: uusiutuvaa dieseliä, maakaasua, biokaasua, vetyä tai sähköä käyttävä auto

Reittisuunnittelun mallit ja vaihtoehdot

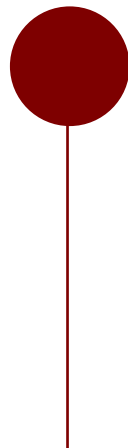

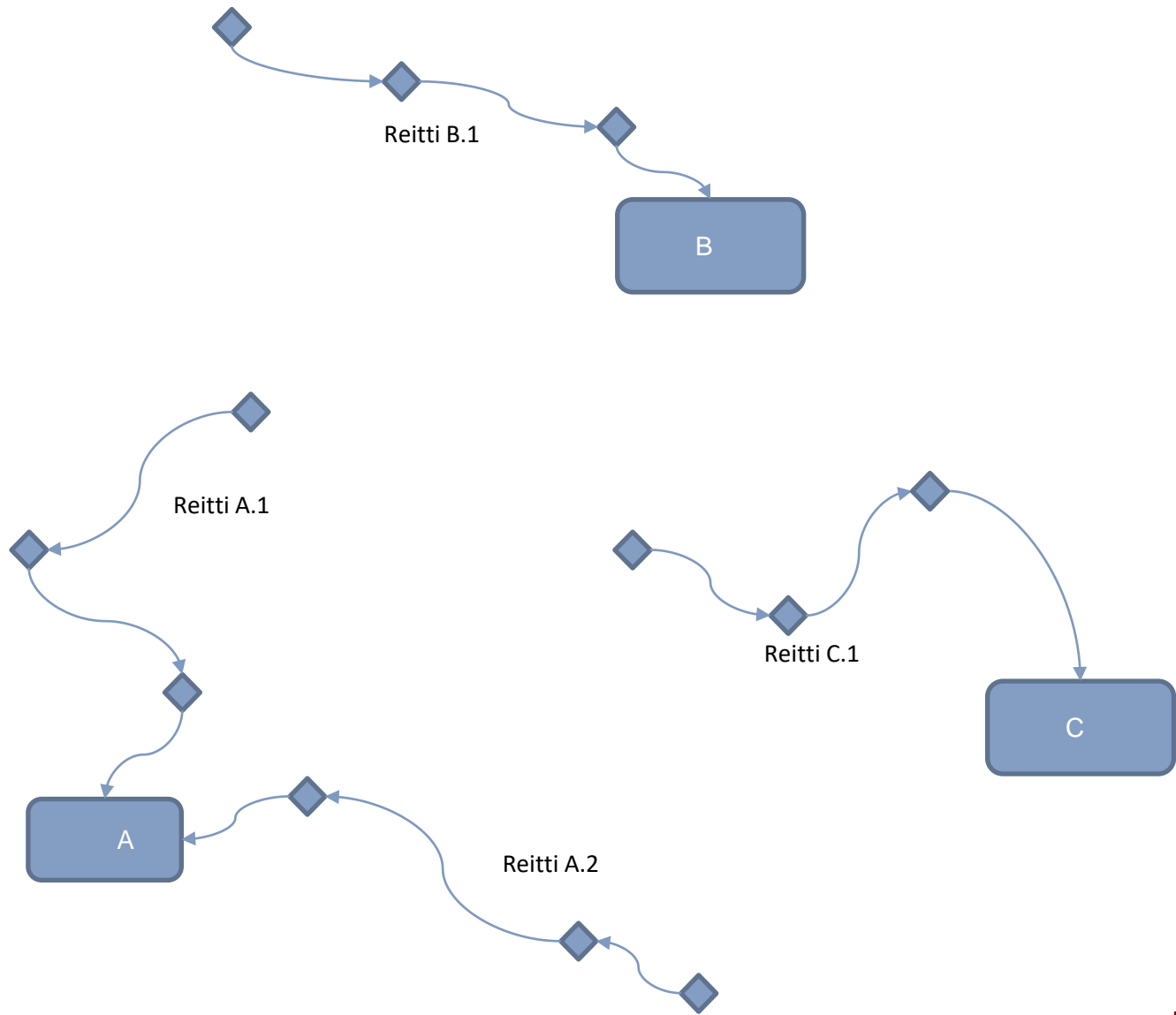

Reittisuunnittelu malli 1 / Koulukuljetukset

- **KOHDE 1 A-B-C-D / 26 oppilasta**

<u>Koulun nimi</u>	<u>Osoite</u>	<u>Oppilasmäärä</u>
• Koulu 1	xx	4
• Koulu 2	xx	5
• Koulu 3	xx	1
• Koulu 4	xx	10
• Koulu 5	xx	6

Tarvittava kalusto: Bussi tai 4 pikkubussia

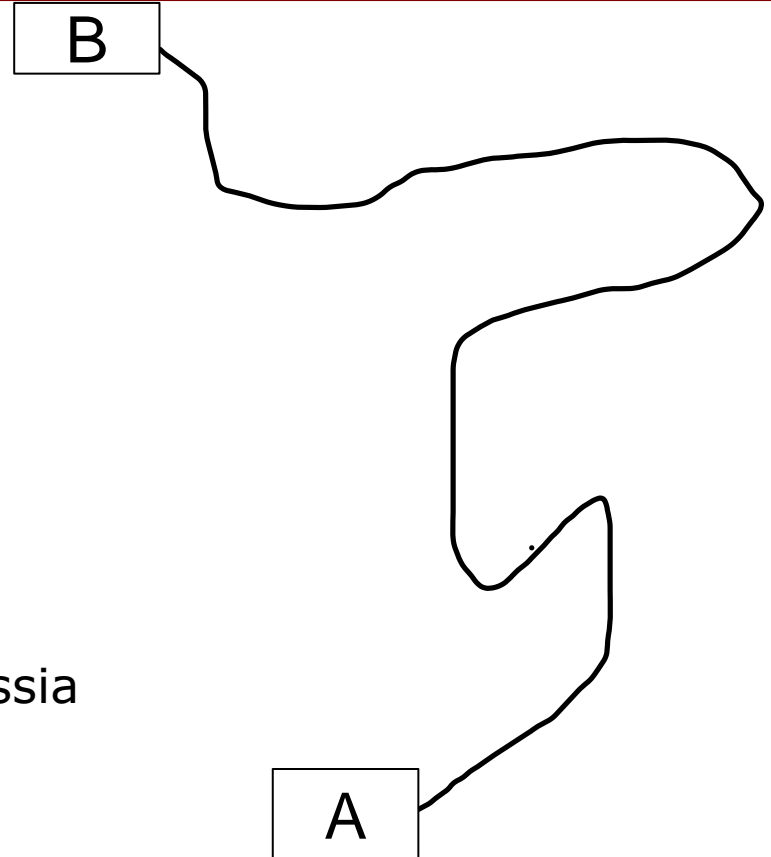

Koulukuljetuksissa huomioitavaa lainsäädäntöä

- Laki liikenteen palveluista (24.5.2017/320) -erilaiset luvat ja pätevyudet (esim. henkilöliikennelupa)
- Tieliikennelaki (10.8.2018/729) ja – asetus (182/1982) – liikennesäännöt ym.
- Liikenne- ja viestintäministeriön asetus koulu- ja päivähoitokuljetusten kuormituksesta ja turvallisuusjärjestelyistä (553/2006) – esim. kuormitus (oppilaiden määrä ajoneuvossa)
- Laki alkolukon hyväksymisestä liikenteessä (1109/2010) – vaatimukset, jotka alkolukon tulee täyttää
- Perusopetuslaki (682/1998) – esim. Oppilaan päivittäinen koulumatka odotuksineen saa kestää enintään kaksi ja puoli tuntia. Jos oppilas on lukuvuoden alkaessa täyttänyt 13 vuotta, saa koulumatka kestää enintään kolme tuntia.

Reittisuunnittelun malli 2 / Jätteen kuljetukset tai ateriakuljetukset

- **Kaupunki A**

<u>Osoite</u>	<u>Jätelaji</u>	<u>Jättemäärä</u>
• Terveyskeskus	Tartuntajäte	660 l
• Neuvola	Neulat	240 l
• Sairaala	Lääkejäte	240 l
• Laboratorio	Biologiset jätteet	360 l

Jätteiden kuljetuksessa ja ateriakuljetuksissa huomioitavaa lainsäädäntöä

- Jätelaki (646/2011)
 - Lisäksi useita asetuksia esim. Valtioneuvoston asetus eräistä muovituotteista (771/2021)
 - Palveluntuottajan kuuluttava jätehuoltorekisteriin
- Elintarvikelaki 297/2021
 - + muu oheistus (ruokaviraston sivuilta saa lisätietoja)

*Vertailukriteerien
laatiminen kuljetus- ja
liikkumispalveluiden
kilpailutukseen*

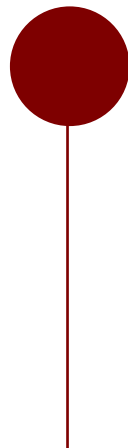

Vaatimukset - vertailuun vaikuttavat tekijät

- Hankinnan kohteen kuvauksessa mieti tarkkaan, mikä on minimivaatimus, mikä taas mahdollisesti tarjousten vertailuun vaikuttava tekijä
- Esim. muistin määrä
 - Vähimmäisvaatimus 200Mb
 - Tarjouspyynnössä voidaan määritellä, että 200 MB ylittävästä muistikapasiteetista saa vertailussa pisteitä
 - Esim. 201-250 1p, 251-300 2p yli 300 4p. Tai, yli 200 Mb:n osuus (vertailtava muisti/suurimmalla muistilla)x4p
- HUOM! Samaa seikkaa, jota on kertaalleen edellytetty minimivaatimuksena ei voi enää toistamiseen vertailla
- Muista myös erottaa tarjoajan soveltuvuudelle asetetut minimivaatimukset tarjousten vertailusta!

Osatarjoukset

- Hankintayksiköllä harkintavalta, millaisina kokonaisuuksina hankintansa tekee
- Ei saa pilkkoa, jotta hankintalain säännösten noudattamiselta vältytään
- Voi pilkkoa ison hankinnan tarkoituksenmukaisiin kokonaisuuksiin → *Osat* kilpailutettava hankintalain mukaisesti, jos *kokonaisuus* ylittää kynnyksarvot
- Osien arvo huomioon ennakoitua arvoa laskettaessa
- **Perusteltava, jos hankintaa ei jaa osiin**
- Taustalla idea, että pieniä yrityksiä tulisi ajatella hankintakokonaisuuksia suunnitellessa, jotta pienilläkin olisi mahdollisuuksia osallistua kilpailuun

Vaihtoehtoiset tarjoukset

- Hankintayksikkö voi hyväksyä vaihtoehtoisia tarjouksia, jos vaihtoehtoisten tarjousten esittäminen on ilmoitettu sallituksi hankintailmoituksessa. Lisäksi tulee ilmoittaa, onko sallittua tarjota ainoastaan vaihtoehtoa. Hankintayksikkö voi myös vaatia, että tarjoajat esittävät vaihtoehtoja.
- Vaihtoehtoisen tarjouksen tulee täyttää tarjouspyynnössä ja muissa hankinta-asiakirjoissa esitetyt hankinnan kohteelta edellytetyt vähimmäisvaatimukset sekä vaatimukset vaihtoehtojen esittämiselle

Valinta –ja vertailuperusteet

Tarjouksen valintaperusteet :

1. Halvin hinta
2. Kustannuksiltaan edullisin
3. Paras hinta-laatusuhde

Hinta-laatu suhteen vertailuperusteet:

- Perusteet voivat olla laadullisia, yhteiskunnallisia, ympäristö- tai sosiaalisiin näkökohtiin tai innovatiivisiin ominaisuuksiin liittyviä.

Tarkemmat laatusimerkit:

- tekniset ansiot,
- esteettiset ja toiminnalliset ominaisuudet,
- esteettömyys,
- kaikkien käyttäjien vaatimukset täyttävä suunnittelu,
- käyttökustannukset,
- kustannustehokkuus,
- myynnin jälkeinen palvelu ja tekninen tuki,
- huolto ja toimituspäivä tai toimitus- tai toteutusaika sekä muut toimitusehdot,
- toteutukseen osoitetun henkilöstön pätevyyden ja kokemuksen sekä henkilöstön organisointi, jos osoitetun henkilöstön laadulla voi olla merkittävä vaikutus hankintasopimuksen toteuttamisessa

Vertailuperusteiden reunaehdot

- Perusteiden tulee
 - Ilmetä tarjouspyynnöstä tai hankintailmoituksesta
 - Liittyä *hankinnan kohteeseen* (ei tarjoajaan liittyvä asia)
 - Olla objektiivisia (ei syrjivä, mielivaltaisia eikä rajoittamattoman vapauden antava)
- Käytettävä kaikkia perusteita / muita ei saa käyttää
- Perusteita ei saa laajentaa vertailussa eikä myöskään jättää käyttämättä ilmoitettuja perusteita
- *EU-hankinnoissa ilmoitettava painoarvo (tai vaihteluväli) muissa hankinnoissa tärkeysjärjestys*

Referenssien käytöstä vertailussa (tarjousten vertailu)

- Hankinnan kohteen toteutuksen tulee olla henkilön osaamiseen perustuva
- Yrityksen soveltuvuuden arvioinnissa käytettävät referenssit ja tarjousten vertailuun menevät referenssit täytyy erottaa toisistaan selvästi
- Referenssien lukumäärää ei saa vertailla tarjousvertailussa, vertailuperusteet tulee määritellä tarkasti ja niiden tulee kohdistua nimenomaan referenssikohteen sisällön arviointiin

Hinnoittelu

- Ohjeistus yksityiskohtaista: esim. hintojen on oltava sitovia ja kiinteitä, hintahaitareita ei hyväksytä, saa ilmoittaa vain yhden hinnan, hintakaavojen kuvaus jne.
- Käytävä ilmi, mitä kaikkea hinnan tulee sisältää
- Kuinka pitkäksi ajaksi kannattaa pyytää kiinteitä hintoja
- Hinnankorotusmekanismi sopimusehtoihin
- Hinnat ilmoitettava pyydetyllä tavalla

Peruskaava

Yleensä hintojen pisteytys hoidetaan valtion hankintakäsikirjassakin esitetyllä kaavalla = *vertailuperusteen painoarvo x (halvin hinta/tarjotulla hinnalla)*.

Laatuvertailun pisteytysmallit

- On/off pisteytys –esim. ominaisuus on ja siitä saa x pistettä, jos ei ole ei saa pisteitä
- Pisteiden skaalaaminen ominaisuuksien mukaan, esim. $x=10$, $Y=5$, muut =0
- Kirjallisten kuvausten sanallinen arvioiminen: hankintayksikkö arvostaa xxx (tarkka kuvaus miten pisteet annetaan)
- Haastattelu ja testaaminen ja sanallinen arvioiminen: hankintayksikkö arvostaa xxx (tarkka kuvaus miten pisteet annetaan)
- Huom. kaavan käyttö: Peruskaava **käännettynä**, mitä parempi laatu sitä paremmat pisteet

Laatuvertailun pisteytysmallit

- Henkilöautojen ja/tai kevyiden hyötyajoneuvojen EURO-päästöluokka.
 - EURO 5 (vähimmäisvaatimus), 0 pistettä
 - EURO 6, 5 pistettä
- Henkilöautojen ja/tai kevyiden hyötyajoneuvojen CO₂-päästö (WLTP) ja RDE-mittauksen mukainen pakokaasupäästö sallitusta.
 - CO₂-päästö enintään 50 g/km (WLTP) ja RDE enintään 80 % sallitusta (vähimmäisvaatimus), 0 pistettä
 - CO₂-päästö enintään x g/km (WLTP) ja RDE enintään x % sallitusta, x pistettä

Laatuvertailun pisteytysmallit

- EURO 5 päästövaatimukset
 - jos auto on vuosimallia 2017 tai uudempi (20 pistettä)
 - jos auto on vuosimallia 2012–2016 (10 pistettä)
 - jos auto on vuosimallia 9/2009–2011 (5 pistettä)
 - jos auto on vuosimallia 8/2009 tai sitä vanhempi (1 pistettä)
- Kuljetus biokaasu- tai sähköautoilla
 - $>60\%$ = 10 pistettä
 - $30 - 60\%$ = 5 pistettä
 - $<30\%$ = 0 pistettä

Tarjousten käsittelyn vaiheet

1. Tilaaja avaa tarjoukset, tekee avauspöytäkirjan
2. Tarkastaa tarjoajien soveltuvuuden
 - "Onko YRITYS ok?"
3. Tarkastaa tarjousten tarjouspyynnön mukaisuuden
 - "Onko tarjottu sitä mitä pitikin, sillä tavalla kuin pitikin?"
4. Vertailee tarjoukset tarjouspyynnön mukaisin kriteerein
5. Tekee hankintapäätöksen ja lähettää sen kaikille tarjoajille tiedoksi
6. Pyytää vertailun voittajalta / voittajilta todistukset ja selvitykset soveltuvuudesta
7. Tekee sopimukset

KIITOS!

jesse.hakkarainen@ptcs.fi



Hankintapuhelin 0600 199 00 ▶
(2,95 e/min) arkisin klo 9-12 | Käyttöehdot

hae

[Yritys](#) [Palvelut](#) [Ihmiset](#) [Referenssit](#) [Ajankohtaista](#) [Yhteydenotto](#) [Avoimet työpaikat](#) [Linkit](#)

Suomen johtava julkisten hankintojen asiantuntija ja kouluttaja

Jos hankintalaki tuntuu vaikeaselkoiselta, me autamme sen tulkitsemisessa. Asiantuntijamme tuntevat julkisiin hankintoihin liittyvät prosessit, lait ja oikeuskäytännön läpikotaisin ja asiakkaamme voivat keskittyä heille oleelliseen.

Autamme sinua ripeästi ja käytännönläheisesti kaikissa julkisiin hankintoihin liittyvissä kysymyksissä, ja tarvittaessa viemme sinut kädestä pitäen koko hankintaprosessin läpi. Palvelemme sinua myös muun muassa sopimus-, yhtiö- ja työoikeudellisissa toimeksiannoissa ja hoidamme oikeudenkäynnit.

Vaikka nimeämme on hankala, olemme vaivattomia tyypejä.

➔ [Ota yhteyttä!](#)

